



***TOSA***

**085 - 095 - 101**

# TOSA 085

## TOSA 085

Questo modello di macchina avvolgitrice automatica a piattaforma rotante permette di ottenere un imballaggio stabile e compatto di qualsiasi prodotto palletizzato, utilizzando film estensibile.

### Caratteristiche principali:

- Prestiro motorizzato fino al 250%
- Dispositivo automatico di taglio, aggancio e saldatura del film con contro-barra
- Quadro elettrico di comando con PLC e Pannello Operatore
- Velocità variabile salita/discesa spirale d'avvolgimento con Inverter
- Regolazione della tensione del film
- Rotazione piattaforma controllata da Inverter per partenza/arresto in velocità lenta
- Reti di protezione perimetrali

### La macchina può essere dotata di vari optional quali:

- Pressore superiore a funzionamento pneumatico
- Adeguamento macchina per scarico pallet a 90°
- Dispositivo di restringimento film a cordone.
- Dispositivi mettifoglio superiore mod. "455" per ciclo a tenuta d'acqua e "475" per ciclo a tenuta antipolvere



## TOSA 085

This fully automatic stretch wrapping machine with rotating platform allows to obtain a steady and compact packaging of any type of palletized load, with stretching film.

### Main features:

- Powered pre stretch ratio up to 250%
- Automatic hooking, cutting and film sealing unit on the counter-bar
- Electric control panel with PLC and Operative Panel
- Film-roll up/down stroke speed adjustable by frequency driver
- Stretchable film tension adjustment
- Turn-table rotation start and stop at low speed controlled by frequency driver
- Boundary safety-guards

### This machine can be equipped with different optional units:

- Top presser - pneumatic functioning
- Machine adjustment for pallet downloading at 90°
- Film roping system
- Automatic top-sheet dispensers mod. "455" for water-proof wrapping cycle and "475" for dust-proof wrapping cycle



## TOSA 085

Dieser automatische Stretchwickler mit drehender Plattform erlaubt eine stabile und kompakte Verpackung mit dehnbarer Folie von jedem palettierten Produkt.

### Hauptmerkmale:

- Angetriebene Vorspannung bis zu 250%
- Automatische Folienschnitt-, Einhak- und Schweissvorrichtung mit Gegenstange
- Steuerschalttafel mit SPS und Bedienertafel
- Variable Anstieg-/Abstiegsgeschwindigkeit der Spiralwicklung mit Umkehrer
- Einstellung der Folienspannung
- Kontrollierte Plattfordrehung (über Umkehrer) für das Starten/Halten bei langsamer Geschwindigkeit
- Schutznetze um die Maschine herum

### Die Maschine kann mit verschiedenem optionalem Zubehör ausgestattet werden, wie:

- Pneumatisch angetriebenes oberes Andrückstück
- Maschinenanpassung für Palettenentladung bei 90°
- Folienbündelvorrichtung
- Obere Deckblattgebervorrichtung Mod. "455" und "475" für wasserdichten und staubfreien Zyklus



## TOSA 085

Este modelo de máquina envolvente automática con plataforma giratoria permite obtener un embalaje estable y compacto de cualquier producto paletizado, utilizando film extensible.

### Características principales:

- Pre-estiramiento motorizado hasta el 250%
- Dispositivo automático de corte, enganche y soldadura del film con barra de contraste
- Tablero eléctrico de control y Panel Operativo
- Velocidad variable subida/bajada espiral de envoltura con variador de frecuencia
- Regulación de la tensión del film
- Rotación plataforma controlada por variador de frecuencia con arranque y parada en velocidad lenta
- Redes de protección perimetrales

### La máquina puede incluir distintos opcionales como:

- Presor superior neumático
- Ajuste máquina para descarga paletas de 90°
- Dispositivo de reducción del film por cordón
- Dispositivo colocador de lamina superior mod. "455" para embalaje antiagua y "475" para embalaje antipolvo

## TOSA 085

Ce modèle de banderoleuse automatique à plateau tournant à rouleaux motorisés assure un emballage stable et compact de toute charge palettisée par banderolage avec film étirable.

### Caractéristiques principales:

- Pré-étirage motorisé jusqu'à 250%
- Système de coupe, accrochage et soudure du film avec contre-barre
- Armoire des commandes électriques avec automate et panneau Opérateur
- Vitesse variable de montée/descente en spirale avec variateur de fréquence
- Réglage de la tension du film
- Marche et arrêt de rotation du plateau tournant à basse vitesse par variateur de fréquence
- Grilles de protection périphériques

### La machine peut être équipée de différentes options:

- Plateau presseur supérieur à fonctionnement pneumatique
- Adaptation machine pour déchargement palette à 90°
- Dispositif de rétrécissement du film au bas de la palette
- Dispositifs pose de coiffe mod. "455" pour cycle étanche et "475" pour cycle anti-poussière

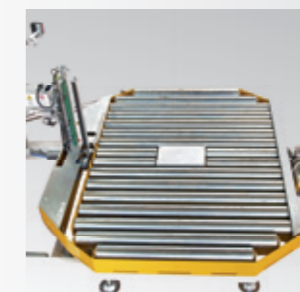
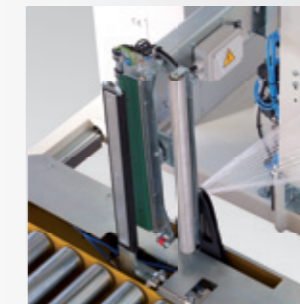

- Dispositivo automatico di taglio, aggancio e saldatura del film con contro-barra
- Automatic unit for film hooking, cutting and sealing on counter-bar
- Automatische Folienschnitt-, Einhak- und Schweissvorrichtung mit Gegenstange
- Dispositivo automático de corte, enganche y soldadura del film con barra de contraste
- Système de coupe, accrochage et soudure du film avec contre-barre

- Rotazione piattaforma controllata da Inverter per partenza/arresto in velocità lenta
- Turn-table rotation start and stop at low speed controlled by frequency driver
- Kontrollierte Plattfordrehung (über Umkehrer) für das Starten/Halten bei langsamer Geschwindigkeit
- Rotación plataforma controlada por variador de frecuencia con arranque y parada en velocidad lenta
- Marche et arrêt de rotation du plateau tournant à basse vitesse par variateur de fréquence

- Dispositivo mettifoglio superiore mod. "455" per ciclo a tenuta d'acqua
- Automatic top-sheet dispenser mod. "455" for water-proof wrapping cycle
- Obere Deckblattgebervorrichtung Mod. "455" für wasserdichten Zyklus
- Dispositivo colocador de lamina superior mod. "455" para embalaje antiagua
- Dispositif pose de coiffe mod. "455" pour cycle étanche

- Dispositivo mettifoglio superiore mod. "475" per ciclo a tenuta antipolvere
- Automatic top-sheet dispenser mod. "475" for dust-proof wrapping cycle
- Obere Deckblattgebervorrichtung Mod. "475" für staubfreien Zyklus
- Dispositivo colocador de lamina superior mod. "475" para embalaje antipolvo
- Dispositif pose de coiffe mod. "475" pour cycle anti-poussière



### TOSA 095

Questo modello di macchina avvolgitrice automatica a piattaforma rotante permette di ottenere un imballaggio stabile e compatto di qualsiasi prodotto palletizzato, utilizzando film estensibile.

#### Caratteristiche principali:

- Prestiro motorizzato fino al 250%
- Dispositivo automatico di taglio, aggancio e saldatura del film
- Quadro elettrico di comando con PLC e Pannello Operatore
- Velocità variabile salita/discesa spirale d' avvolgimento con Inverter
- Regolazione della tensione del film
- Rotazione piattaforma controllata da Inverter per partenza/arresto in velocità lenta
- Reti di protezione perimetrali

#### La macchina può essere dotata di vari optional quali:

- Dispositivo di saldatura film con controbarra
- Pressore superiore a funzionamento motorizzato
- Piattaforma rotante a catene
- Adeguamento macchina per scarico pallet a 90°
- Pinze aggancio film sul pressore
- Dispositivo di restringimento film a cordone
- Dispositivi mettifoglio superiore mod. "455" per ciclo a tenuta d' acqua e "475" per ciclo a tenuta antipolvere.



### TOSA 095

This fully automatic stretch wrapping machine with rotating platform allows to obtain a steady and compact packaging of any type of palletized load, with stretching film.

#### Main features:

- Powered pre stretch ratio up to 250%
- Automatic hooking, cutting and film sealing unit
- Electric control panel with PLC and Operative Panel
- Film-roll up/down stroke speed adjustable by frequency driver
- Stretchable film tension adjustment
- Turn-table rotation start and stop at low speed controlled by frequency driver
- Boundary safety-guards

#### This machine can be equipped with different optional units:

- Film sealing unit on the counter-bar
- Top presser – motorized functioning
- Turn-table with driven chains
- Machine adjustment for pallet downloading at 90°
- Hooking grippers on the top presser
- Film roping system
- Automatic top-sheet dispensers mod. "455" for water-proof wrapping cycle and "475" for dust-proof wrapping cycle



### TOSA 095

Dieser automatische Stretchwickler mit drehender Plattform erlaubt eine stabile und kompakte Verpackung mit dehnbarer Folie von jedem palettierten Produkt.

#### Hauptmerkmale:

- Angetriebene Vorspannung bis zu 250%
- Automatische Folienschnitt-, Einhak- und Schweissvorrichtung
- Steuerschalttafel mit SPS und Bedienertafel
- Variable Anstieg-/Abstiegsgeschwindigkeit der Spiralwicklung mit Umkehrer
- Einstellung der Folienspannung
- Kontrollierte Plattfordrehung (über Umkehrer) für das Starten/Halten bei langsamer Geschwindigkeit
- Schutznetze um die Maschine herum

#### Die Maschine kann mit verschiedenem optionalem Zubehör ausgestattet werden, wie:

- Folienschweissvorrichtung mit Gegenstange
- Angetriebenes oberes Andrückstück
- Drehplattform mit Kettenantrieb
- Maschinenanpassung für Palettenentladung bei 90°
- Folienklammern auf dem Andrückstück
- Folienbündelvorrichtung
- Obere Deckblattgebervorrichtung Mod. "455" und "475" für wasserdichten und staubfreien Zyklus



### TOSA 095

Este modelo de máquina envolvente automática con plataforma giratoria permite obtener un embalaje estable y compacto de cualquier producto paletizado, utilizando film extensible.

#### Características principales:

- Pre-estiramiento motorizado hasta el 250%
- Dispositivo automático de corte, enganche y soldadura del film
- Tablero eléctrico de control y Panel Operativo
- Velocidad variable subida/bajada espiral de envoltura con variador de frecuencia
- Regulación de la tensión del film
- Rotación plataforma controlada por variador de frecuencia con arranque y parada en velocidad lenta
- Redes de protección perimetrales

#### La máquina puede incluir distintos opcionales como:

- Dispositivo automático soldadura del film con barra de contraste
- Presor superior motorizado
- Plataforma rotante con cadenas motorizadas
- Ajuste máquina para descarga paletas de 90°
- Pinzas de enganche film posicionadas sobre el presor
- Dispositivo de reducción del film por cordón
- Dispositivo colocador de lamina superior mod. "455" para embalaje antiagua y "475" para embalaje antipolvo



### TOSA 095

Ce modèle de banderoleuse automatique à plateau tournant à rouleaux motorisés assure un emballage stable et compact de toute charge palettisée par banderolage avec film étirable.

#### Caractéristiques principales:

- Pré-étirage motorisé jusqu'à 250%
- Système de coupe, accrochage et soudure du film
- Armoire des commandes électriques avec automate et panneau Opérateur
- Vitesse variable de montée/descente en spirale avec variateur de fréquence
- Réglage de la tension du film
- Marche et arrêt de rotation du plateau tournant à basse vitesse par variateur de fréquence
- Grilles de protection périphériques

#### La machine peut être équipée de différentes options:

- Système de soudure film avec contre-barre
- Plateau presseur supérieur à fonctionnement motorisé
- Plateau tournant à chaînes
- Adaptation machine pour déchargement palette à 90°
- Pinces accrochage film sur le plateau presseur
- Dispositif de rétrécissement du film au bas de la palette
- Dispositifs pose de coiffe mod. "455" pour cycle étanche et "475" pour cycle anti-poussière

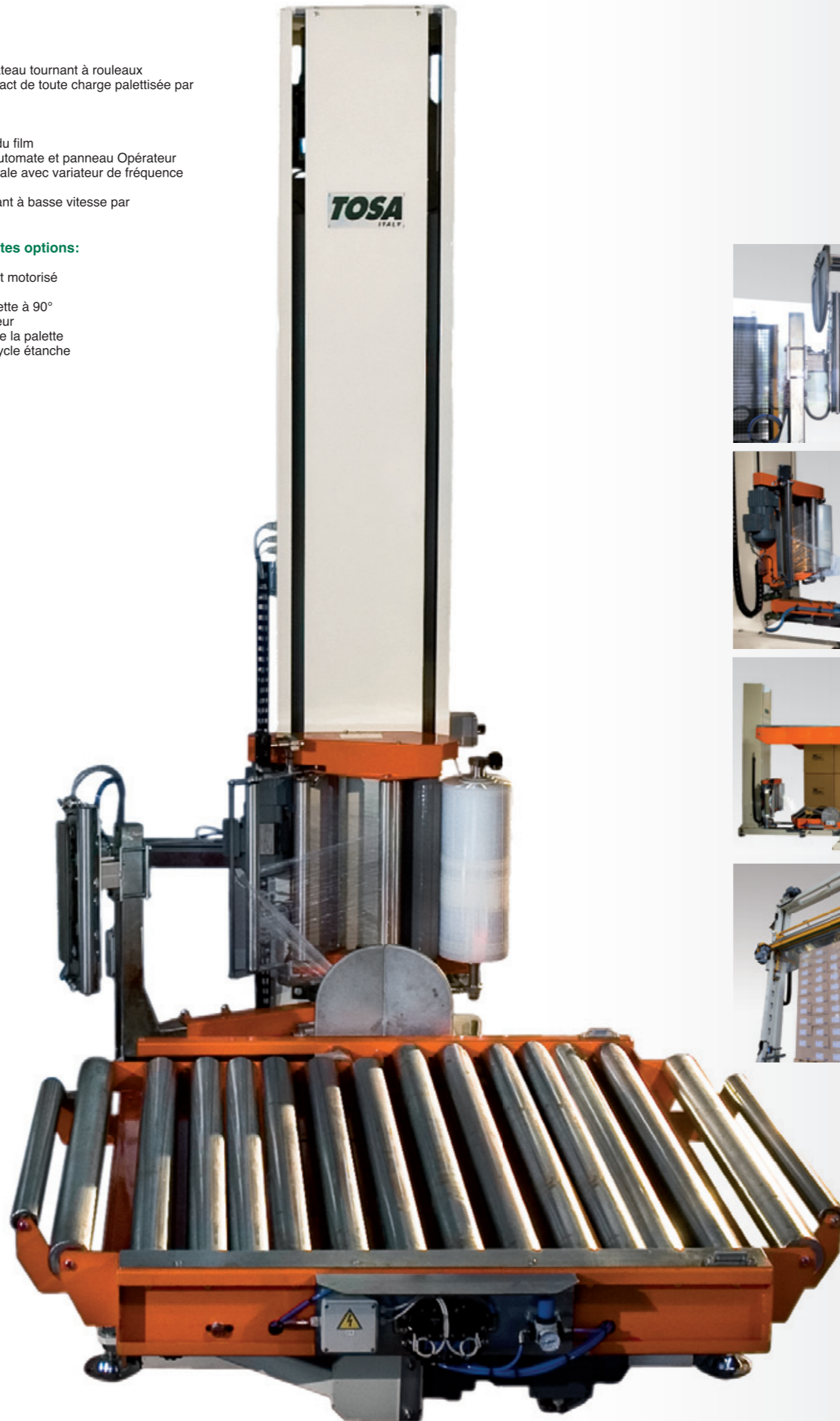

- Pinze aggancio film sul pressore
- Hooking grippers on the top presser
- Folienklammern auf dem Andrückstück
- Pinzas de enganche film posicionadas sobre el presor
- Pinces accrochage film sur le plateau presseur



- Dispositivo automatico di taglio, aggancio e saldatura del film
- Automatic hooking, cutting and film sealing unit
- Automatische Folienschnitt-, Einhak- und Schweissvorrichtung
- Dispositivo automático de corte, enganche y soldadura del film
- Système de coupe, accrochage et soudure du film



- Dispositivo mettifoglio superiore mod. "455" per ciclo a tenuta d' acqua
- Automatic top-sheet dispenser mod. "455" for water-proof wrapping cycle
- Obere Deckblattgebervorrichtung Mod. "455" für wasserdichten Zyklus
- Dispositivo colocador de lamina superior mod. "455" para embalaje antiagua
- Dispositif pose de coiffe mod. "455" pour cycle étanche



- Dispositivo mettifoglio superiore mod. "475" per ciclo a tenuta antipolvere
- Automatic top-sheet dispenser mod. "475" for dust-proof wrapping cycle
- Obere Deckblattgebervorrichtung Mod. "475" für staubfreien Zyklus
- Dispositivo colocador de lamina superior mod. "475" para embalaje antipolvo
- Dispositif pose de coiffe mod. "475" pour cycle anti-poussière

# TOSA 101

## TOSA 101

Questo modello di macchina avvolgitrice automatica a piattaforma rotante permette di ottenere un imballaggio stabile e compatto di qualsiasi prodotto palletizzato, utilizzando film estensibile. Il modello è particolarmente indicato per l'avvolgimento di pallet con caratteristiche speciali e dimensioni fuori standard.

### Caratteristiche principali:

- Prestiro motorizzato fino al 300%
- Pressore superiore a funzionamento motorizzato
- Dispositivo automatico di taglio, aggancio e saldatura del film
- Quadro elettrico di comando con PLC e Pannello Operatore
- Velocità variabile salita/discesa spirale d'avvolgimento con Inverter
- Regolazione della tensione del film
- Rotazione piattaforma controllata da Inverter per partenza/arresto in velocità lenta
- Reti di protezione perimetrali

### La macchina può essere dotata di vari optional quali:

- Dispositivo di saldatura film con controbarra
- Piattaforma rotante a catene
- Adeguamento macchina per scarico pallet a 90°
- Pinze aggancio film sul pressore
- Dispositivo di restringimento film a cordone
- Dispositivi mettifoglio superiore mod. "455" per ciclo a tenuta d'acqua e "475" per ciclo a tenuta antipolvere.



## TOSA 101

This fully automatic stretch wrapping machine with rotating platform allows to obtain a steady and compact packaging of any type of palletized load, with stretching film. This model is particularly suitable for stretch wrapping pallets with special features and larger dimensions.

### Main features:

- Powered pre stretch ratio up to 300%
- Top presser – motorized functioning
- Automatic hooking, cutting and film sealing unit
- Electric control panel with PLC and Operative Panel
- Film-roll up/down stroke speed adjustable by frequency driver
- Stretchable film tension adjustment
- Turn-table rotation start and stop at low speed controlled by frequency driver
- Boundary safety-guards

### This machine can be equipped with different optional units:

- Film sealing unit on the counter-bar
- Turn-table with driven chains
- Machine adjustment for pallet downloading at 90°
- Hooking grippers on the top presser
- Film roping system
- Automatic top-sheet dispensers mod. "455" for water-proof wrapping cycle and "475" for dust-proof wrapping cycle



## TOSA 101

Dieser automatische Stretchwickler mit drehender Plattform erlaubt eine stabile und kompakte Verpackung mit dehnbarer Folie von jedem palettisierten Produkt. Das Modell eignet sich besonders für das Umwickeln von Paletten mit Sondermerkmalen und Maßen außerhalb des Standards.

### Hauptmerkmale:

- Angetriebene Vorspannung bis zu 300%
- Angetriebenes oberes Andruckstück
- Automatische Folienschnitt-, Einhak- und Schweissvorrichtung
- Steuerschalttafel mit SPS und Bedienertafel
- Variable Anstieg-/Abstiegsgeschwindigkeit der Spiralwicklung mit Umkehrer
- Einstellung der Folienspannung
- Kontrollierte Plattformdrehung (über Umkehrer) für das Starten/Halten bei langsamer Geschwindigkeit
- Schutznetze um die Maschine herum

### Die Maschine kann mit verschiedenem optionalen Zubehör ausgestattet werden, wie:

- Folienschweissvorrichtung mit Gegenstange
- Drehplattform mit Kettenantrieb
- Maschinenanpassung für Palettenentladung bei 90°
- Folienklammern auf dem Andruckstück
- Folienbündelvorrichtung
- Obere Deckblattgebervorrichtung Mod. "455" und "475" für wasserdichten und staubfreien Zyklus



## TOSA 101

Este modelo de máquina envolvedora automática con plataforma giratoria permite obtener un embalaje estable y compacto de cualquier producto paletizado, utilizando film extensible. Este modelo es especialmente indicado para envolver las paletas con características especiales y dimensiones fuera estándar.

### Características principales:

- Pre-estiramiento motorizado hasta el 300%
- Presor superior motorizado
- Dispositivo automático de corte, enganche y soldadura del film
- Tablero eléctrico de control y Panel Operativo
- Velocidad variable subida/bajada espiral de envoltura con variador de frecuencia
- Regulación de la tensión del film
- Rotación plataforma controlada por variador de frecuencia con arranque y parada en velocidad lenta
- Redes de protección perimetrales

### La máquina puede incluir distintos opcionales como:

- Dispositivo automático soldadura del film con barra de contraste
- Plataforma rotante con cadenas motorizadas
- Ajuste máquina para descarga paletas de 90°
- Pinzas de enganche film posicionadas sobre el presor
- Dispositivo de reducción del film por cordón
- Dispositivo colocador de lamina superior mod. "455" para embalaje antiagua y "475" para embalaje antipolvo



## TOSA 101

Ce modèle de banderoleuse automatique à plateau tournant à rouleaux assure un emballage stable et compact de toute charge palettisée par banderolage avec film étirable. Ce modèle est particulièrement indiqué pour le banderolage de palettes ayant des caractéristiques spéciales et des dimensions hors-standard.

### Caractéristiques principales:

- Pré-étirage motorisé jusqu'à 300%
- Plateau presseur supérieur à fonctionnement motorisé
- Système de coupe, accrochage et soudure du film
- Armoire des commandes électriques avec automate et panneau Opérateur
- Vitesse variable de montée/descente en spirale par variateur de fréquence
- Réglage de la tension du film
- Marche et arrêt de rotation du plateau tournant à basse vitesse avec variateur de fréquence
- Grilles de protection périphériques

### La machine peut être équipée de différentes options:

- Système de soudure film avec contre-barre
- Plateau tournant à chaînes
- Adaptation machine pour déchargement palette à 90°
- Pinces accrochage film sur le plateau presseur
- Dispositif de rétrécissement du film au bas de la palette
- Dispositifs pose de coiffe mod. "455" pour cycle étanche et "475" pour cycle anti-poussière

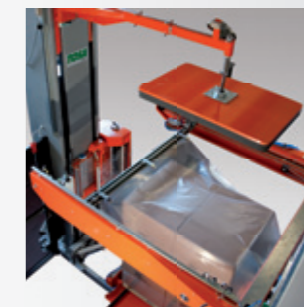
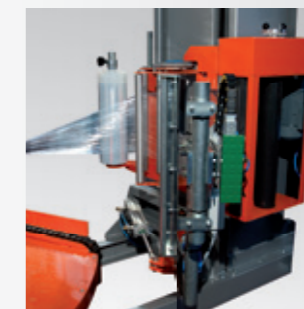

- Piattaforma rotante a catene
- Turn-table with driven chains
- Angetriebenes oberes Andruckstück
- Plataforma rotante con cadenas motorizadas
- Plateau tournant à chaînes
- Prestiro motorizzato fino al 300%
- Powered pre stretch ratio up to 300%
- Angetriebene Vorspannung bis zu 300%
- Pre-estiramiento motorizado hasta el 300%
- Pré-étirage motorisé jusqu'à 300%
- Dispositivo mettifoglio superiore mod. "455" per ciclo a tenuta d'acqua
- Automatic top-sheet dispenser mod. "455" for water-proof wrapping cycle
- Obere Deckblattgebervorrichtung Mod. "455" für wasserdichten Zyklus
- Dispositivo colocador de lamina superior mod. "455" para embalaje antiagua
- Dispositif pose de coiffe mod. "455" pour cycle étanche
- Dispositivo mettifoglio superiore mod. "475" per ciclo a tenuta antipolvere
- Automatic top-sheet dispenser mod. "475" for dust-proof wrapping cycle
- Obere Deckblattgebervorrichtung Mod. "475" für staubfreien Zyklus
- Dispositivo colocador de lamina superior mod. "475" para embalaje antipolvo
- Dispositif pose de coiffe mod. "475" pour cycle anti-poussière

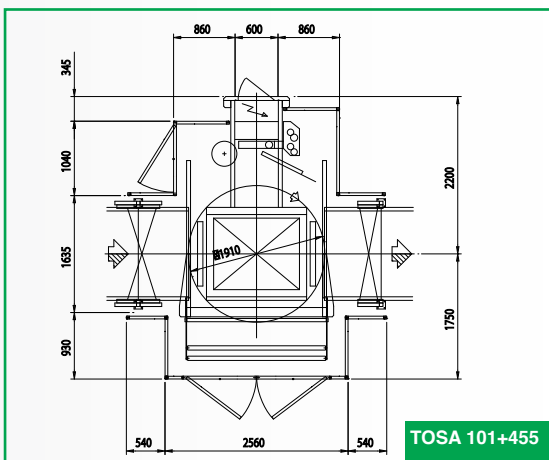
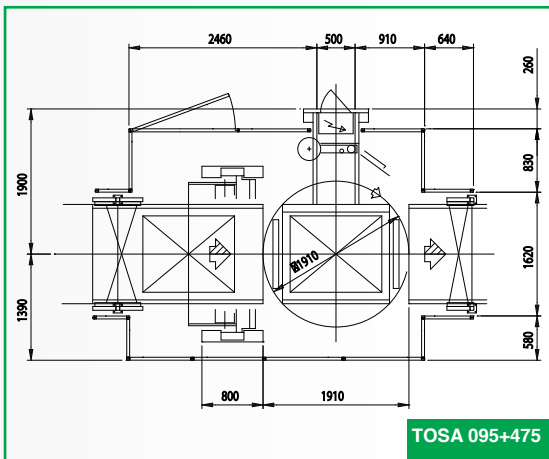
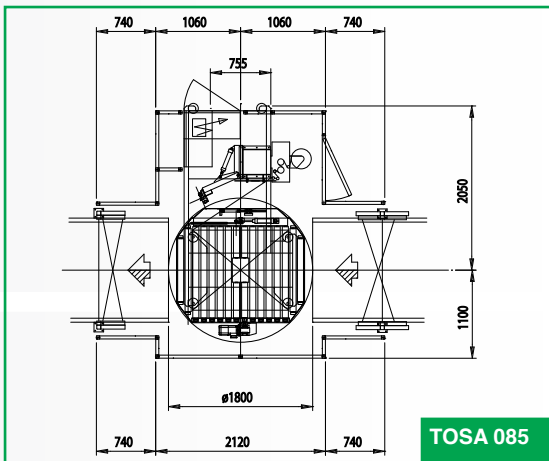

Tensione di rete  
Voltage  
Netzspannung  
Tensión de red  
Tension d'alimentation

**400 V three-phases – 50 Hz. + N.**

Potenza installata  
Installed power  
Installierte Leistung  
Potencia instalada tunel  
Puissance installée

**4 Kw (TOSA 085)  
4,5 Kw (TOSA 095)  
5,5 Kw (TOSA 101)**

Alimentazione aria compressa  
Compressed air feed  
Druckluftspeisung  
Alimentación aire comprimido  
Alimentation air comprimé

**6 bar**

Consumo aria compressa  
Compressed air consumption  
Druckluftverbrauch  
Consumo aire comprimido  
Air comprimé à fournir

**40 NI/cycle (TOSA 085)  
10 NI/cycle (TOSA 095)  
18 NI/cycle (TOSA 101)**

Film da utilizzare  
Required film  
Verwendbare Folie  
Film utilisable  
Film à employer

**PE stretch film  
Film Ø 230 mm max  
Film width 500 mm  
Thickness 17 - 25 my**

Produzione: fino a 50 pallet/ora secondo ciclo d'avvolgimento e altezza pallet  
Output: up to 50 pallet/hour, depending on wrapping cycle and pallet height  
Produktion: biszu 50 Palette/Stunde  
Producción: hasta 50 palet/hora según el ciclo de envoltura y altura palet  
Cadence: jusqu'à 50 palettes/heure selon cycle de banderolage et hauteur palette

Dimensioni max. pallet  
Max pallet dimensions  
Paletten Dimensionen  
Dimensions maxi palettes  
Dimensiones paleta max

**1000 x 1200 x H. 2000 mm**

Dati non impegnativi. Il costruttore si riserva di variarli a seconda delle esigenze tecniche  
All technical specifications are subject to change without notice  
Las especificaciones aquí detalladas están sujetas a variaciones sin previo aviso  
Nous nous réservons le droit d'apporter toute modification susceptible d'améliorer nos équipements  
Änderungen dieser Daten aufgrund technischen Fortschritts behalten wir uns vor

**TOSA**

TOSA S.r.l.

Loc. S.Bovo – Via Statale, 32  
12054 Cossano Belbo (CN) – Italy

Tel. +39 0141 88285/6

Fax +39 0141 88550

info@tosa.it

www.tosagroup.net

